

FRIALEN®-заглушка типа СПАК для воздушно-камерной запорной арматуры

PE 100 SDR 11

Максимально допустимые рабочие давления:
16 бар (вода)/ 10 бар (газ)

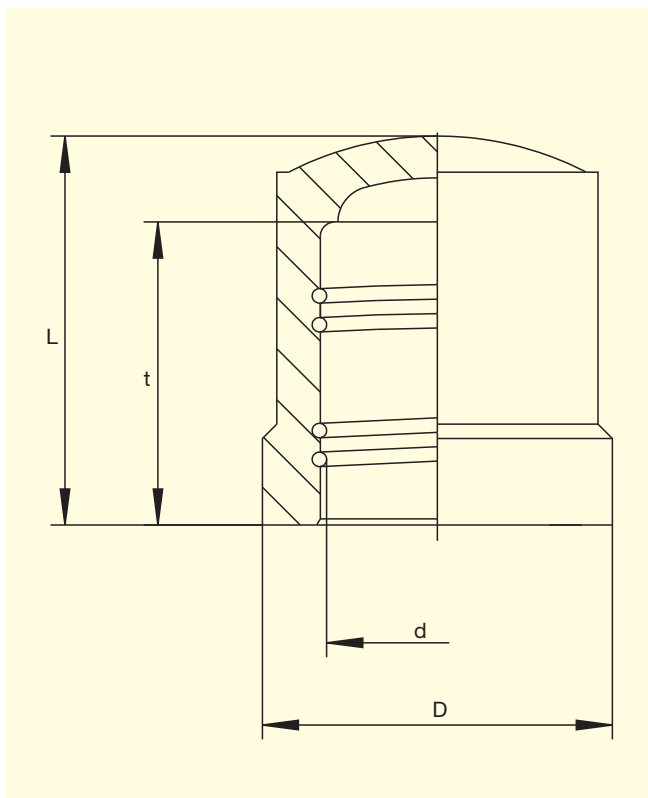

d	Артикул	Статус наличия	VE	PE	D	L	t	Масса, кг/шт.
75	T-612 311	1	24	768	98,5	84	65	0,270

FRIALEN®- безопасные фитинги предназначены для сварки с трубами с показателем SDR 11 до 17.6.

Присвоен знак технического контроля DVGW, регистрац. №: DV-8606AU2249

Важная информация о применении FRIALEN®-заглушки типа СПАК приведена на обороте данного листа.

FRIALEN®-заглушка типа SPAK для воздушно-камерной запорной арматуры

PE 100 SDR 11

Максимально допустимые рабочие давления:
16 бар (вода)/ 10 бар (газ)

Области применения

FRIALEN®- заглушка типа SPA K применяется для долгосрочного, неразъемного перекрытия доступа в надстройку седловины воздушно-камерной запорной арматуры типа SPA > d 90 или SPA-TL.

Применима в качестве заглушки трубопровода d 75.

Указания по выполнению работ

Сварка надстройки седловины FRIALEN®- воздушно-камерной запорной арматуры с FRIALEN®- заглушкой типа SPA K производится в соответствии с FRIALEN®- сваркой – надежно и с осевым силовым замыканием.

Надстройка седловины арматуры заваривается заглушкой в соответствии с общими требованиями руководства по монтажу (см. "Руководство по монтажу" для безопасных фитингов FRIALEN® для домовых вводов и распределительных сетей диаметром до 225 мм) (удалить оксидный слой с поверхности трубы, обезжирить и т.д.).

Десять убедительных доводов в пользу FRIALEN®- заглушки типа SPAK

- Большая глубина сопряжения для хорошей посадки
- Особо широкая сварочная зона
- Высочайшая стабильность за счет большой толщины стенки
- Особо широкие холодные зоны по обе стороны сварочной зоны
- Открытая нагревательная спираль для оптимальной передачи тепла на трубу
- Незначительный кольцевой зазор для создания оптимального давления расплава в зоне сварки
- Контакты защищены от прикосновения
- Маркировка номера партии
- Упаковка каждой детали для предотвращения загрязнений
- Возможность обратного отслеживания детали, благодаря наличию штрих-кода Traceability.

Загрузку файлов с техническими паспортами наших изделий можно произвести через интернет по адресу www.frialen.de.

Дополнительную информацию по данному вопросу Вы сможете получить у консультантов сервисной службы, а также у других специалистов, занимающихся нашей продукцией марки FRIALEN®. Обращайтесь к нам!

FRIATEC Aktiengesellschaft · Division Technische Kunststoffe
Postfach (п/я) 71 02 61 · 68222 Mannheim (г. Мангейм, ФРГ)
Телефон: +49 621/4861705 · Телефакс: +49 621/479196
Internet: www.frialen.de · E-mail: info-frialen@friatec.de



an *OAliaxis* company